

令和5年度 優良工事表彰〔知事賞〕

執行機関	西部総合県民局県土整備部<三好>
工事名	R2三土 栗山殿野線 三・山城栗山 (H30災53) 道路復旧工事(2) (臨時措置)
受注者	株式会社 山全
路線名等	一般県道 栗山殿野線
工事箇所	三好市山城町栗山
契約額	175,840,500円
工期	自 令和3年1月30日 至 令和5年3月25日
完成年月日	令和5年3月24日
工事成績	84点
代表者	代表取締役 牛尾 正治
現場代理人	神田 朗伯
監理技術者	向井 幸知 優良建設技術者賞(県土整備部長賞)
主任技術者	向井 幸知 優良建設技術者賞(県土整備部長賞)

工事概要

施工延長 L=91.8m
場所打受圧版工 V=368m³
アンカー工 N=81本

表彰理由

当工事は、平成30年7月豪雨による大規模な地すべりにより通行止めとなっていた県道栗山殿野線の災害復旧工事である。

この豪雨災害により沿線住民は避難生活を余儀なくされていたことから、災害復旧工事の早期完成が待ち望まれていた。

復旧工事にあたっては、別途発注した地すべり防止対策工事と連携しながら工事を行わなければならない、また、山腹崩落により作業スペースの確保が難しいという工事の難易度が高い現場であったが、道路の山側及び川側の構造物の通りは良く、工事全体の出来映えや美観は良好であった。

また、現場管理を自動追尾トータルステーションを使用して行うことにより、測量作業の効率化を図っている。

更に、中学生を対象に現場見学会を実施し、建設業に対する魅力を感じてもらうなど地域への貢献度も高い。

横断図

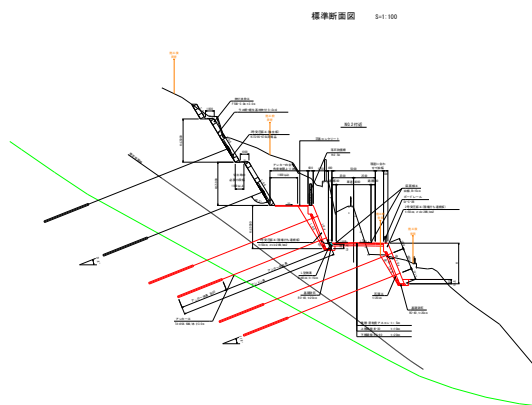

完成写真



受賞コメント

この度は、知事賞ならびに優良技術者表彰を賜り誠にありがとうございます。また本工事の施工にあたり、ご指導ご協力頂きました関係各位の皆様には心より感謝申し上げます。

本工事は、平成30年7月豪雨により被災した道路復旧工事で、現場条件も厳しく工程管理も難しい工事でした。円滑な施工を行うために、発注者と密な打ち合わせを行い安全に配慮し、無事に工事を完成することができました。

今回の受賞を励みにさらなる技術の研鑽に努め、地域に貢献できるよう努力してまいります。



専務取締役
牛尾 研太



主任技術者
向井 幸知

令和5年度 優良工事表彰 〔県土整備部長賞（一般土木工事部門）〕

執行機関	東部県土整備局<徳島>		
工事名	R3徳環 徳島東環状線 徳・末広3 高架橋下部工事（1）（担い手確保型） （着手日選択型）		
受注者	セノオ・だいまつ建設R3徳環 徳島東環状線 徳・末広3 高架橋下部工事 （1）共同企業体		
路線名等 工事箇所	徳島東環状線 徳島市末広3丁目		
契約額	360,770,300円	工事概要	
工期	自 令和3年12月18日 至 令和5年3月10日		
完成年月日	令和5年3月6日	橋脚工(P3)	T型橋脚 V=404m ³ 鋼管杭(φ1000mm、L=46.5m) N=16本
工事成績	85点	橋脚工(P4)	T型橋脚 V=409m ³ 鋼管杭(φ1000mm、L=64.0m) N=16本
代表者	代表取締役 兼子 信之	仮設工 1式	
現場代理人	岡島 寿志 優良建設技術者賞(知事賞)		
監理技術者	岡島 寿志 優良建設技術者賞(知事賞)		
主任技術者	西條 勝也		

表彰理由

当工事は、徳島東環状線において2基の橋脚を整備する工事である。
橋脚の基礎となる鋼管杭の杭長は、P3橋脚が46.5メートル、P4橋脚が64メートルと長く、杭の傾きや偏心(施工位置)の管理など難易度の高い工事であった。
また、当現場は、1日当たり3万台を超える交通量に加え、周辺には、多くの店舗や住宅があることから、周辺への影響に配慮しながら、限られた施工ヤードでの工事であったが、鋼管杭や橋脚コンクリートの出来形や品質は良く、全体的な美観は良好であった。
鋼管杭打設時の排土において飛散防止カバーを設置し、排土が飛散しない対策を実施するなど公衆災害対策も適切に行われている。

構造一般図

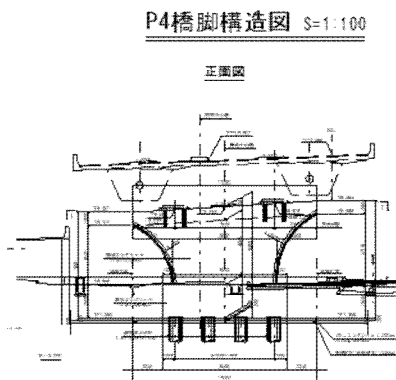

完成写真



受賞コメント

この度は、県土整備部長賞ならびに優良建設技術者知事賞を賜り誠にありがとうございます。また、ご指導、ご協力頂きました関係各位の皆様には心より感謝とお礼を申し上げます。

本工事は市街地での施工であり狭隘な作業ヤード内に隣接工事もあり側道の交通量も多い事から近隣住民への影響低減や安全対策に配慮する事で無事に竣工する事が出来ました。

関係者皆様に感謝を申し上げますと共に今回の受賞を励みとし、さらなる安全・品質向上に努め、地域の発展に貢献出来るよう努力いたします。



代表取締役
兼子 信之



監理技術者
岡島 寿志

令和5年度 優良工事表彰 〔県土整備部長賞（一般土木工事部門）〕

執行機関	南部総合県民局県土整備部<阿南>		
工事名	R3阿土 富岡港（黒津地地区） 阿南・向原 - 4m物揚場工事（2）		
受注者	株式会社八千代組		
路線名等	富岡港（黒津地地区）		
工事箇所	阿南市向原町下ノ浜		
契約額	104,078,700円		
工期	自 令和 3年10月12日	工事概要 施工延長 L=50.0m 上部工 L=45.0m 鋼矢板 N=54枚 H鋼杭 N=25本 エプロン舗装 A=675m ²	
	至 令和 4年 7月28日		
完成年月日	令和 4年 7月28日		
工事成績	81点		
代表者	代表取締役 森本 則明		
現場代理人	福池 剛志		
監理技術者	福池 剛志		

表彰理由

当工事は、富岡港「黒津地地区」において、既存の物揚場の前面に鋼矢板（L=10m）を設置し、天端コンクリートとエプロン部のコンクリート舗装や矢板前面の浚渫を行う工事である。

施工にあたっては、工事期間が「しらすウナギ漁の漁期」と重複することから、漁業者と工程調整を行うとともに、浚渫時の濁り対策としてシルトフェンスを設置するなど、関係者と良好な関係を築きながら施工しており、構造物の通りは良く、出来映えは良好であった。

熱中症対策に、移動可能なマルチルームカー（移動事務室車）を使用するなど、従業員に対する労働災害対策も行われている。

構造一般図

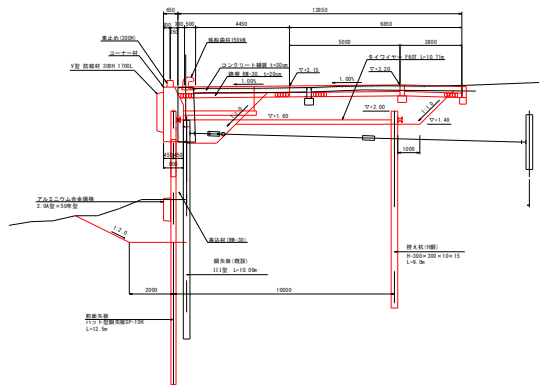

完成写真



受賞コメント

この度は、県土整備部「部長賞」を賜りましたこと、誠にありがとうございます。工事にあたり、ご指導・御協力を頂きました地元漁協ならびに岸壁使用者様には、心より御礼申し上げます。

本工事の岸壁施工は潮待ち工事であり、大潮の夜間工事が何日も続く為、周辺住民の皆様には迷惑がかからない様に防音対策を行い、また、作業員の安全管理にも十分気を付けて施工した結果、何のトラブルもなく、無事故・無災害で完成いたしました。

今回の受賞を励みとして、今後も安全・品質・技術の向上に、日々精進してまいります。



代表取締役
森本 則明



監理技術者
福池 剛志

令和5年度 優良工事表彰 〔県土整備部長賞（建築・設備工事部門）〕

執行機関 病院局
工事名 県立中央病院ER棟新築工事のうち空調工事
受注者 三晃産業・中筋建工 県立中央病院ER棟空調工事共同企業体
路線名等 県立中央病院
工事箇所 徳島市南蔵本町1丁目

契約額 711,649,400円

工期 自 令和3年9月23日
至 令和5年3月25日

完成年月日 令和5年3月24日

工事成績 81点

代表構成員 三晃産業株式会社 代表取締役 石川 雅一

現場代理人 久富 徹也

監理技術者 重金 良拓

主任技術者 浦川 文洋

工事概要

ER棟（RC造、地上5階建て、面積6,746平米）
渡り廊下（S造、地上5階建て、面積416平米）
他本館棟改修のうち空調工事

表彰理由

当工事は、県立中央病院において、多くの外来患者が利用する本館棟に隣接し、増築するER棟の空調設備工事である。

施工にあたっては、通常の利用者はもとより、救急車による緊急外来患者への配慮が必要な現場であったが、病院関係者や関連する建築や電気、管工事と十分な調整を行いながら、安全対策や工程管理を実施しており、空調設備の仕上がりは良く、機器の作動や運転状況も良好であった。

完成写真



受賞コメント

この度は、優良工事表彰を賜り、誠にありがとうございます。ご指導、ご協力いただきました関係者各位に心より感謝申し上げます。

本建物は、本県医療の中核となる病院で、免震構造の建物であり、救急対応、更に感染症対策にも特化した設備を求められました。工事中はコロナ禍の厳しい状況で機器の納期が不明であり施工するうえでも困難の連続でした。他業者との日々日程調整を行い、無事に竣工する事が出来ました。

今回の受賞を励みとし、今後もさらなる技術の向上を目指し努力する所存でございます。



三晃産業(株)
代表取締役
石川 雅一



中筋建工(株)
代表取締役
中筋 章聡

令和5年度 優良工事表彰 〔県土整備部長賞（維持補修工事部門）〕

執行機関 東部県土整備局<吉野川>

工事名 R3吉土 石井引田線（六条大橋） 石・藍畑 橋梁修繕工事（2）
（担い手確保型）

受注者 ノヴィルパブリックワークス株式会社

路線名等 主要地方道 石井引田線

工事箇所 名西郡石井町藍畑（六条大橋）

契約額 135,150,400円

工期 自 令和4年4月19日

至 令和5年3月14日

完成年月日 令和5年3月14日

工事成績 80点

代表者 代表取締役 久岡 征司

現場代理人 廣瀬 和人

主任技術者 廣瀬 和人

工事概要

P6橋脚～P9橋脚

本体補強工 1式

外ケーブル補強工 N=6箇所

歩道添架ブラケット工 N=31箇所

表彰理由

当工事は、吉野川を渡河する六条大橋において、歩道の設置による橋梁上部工の荷重増加に対応するため、外ケーブルによる主桁の補強と歩道添架ブラケットを設置する工事である。

六条大橋は、交通量が多いため、安全に配慮しながら、片側交互通行により、仮設足場を設置するとともに、限られた作業スペースにもかかわらず、的確に主桁の補強やブラケットの設置を行った。

吊り足場施工にあたっては、事前に安全な場所で組み立てを行うことにより、桁下での作業の安全性、落下防止等の労働災害防止に努めている。

完成写真



受賞コメント

この優良工事表彰は工事に携わった方々のご指導・ご協力の賜物でとても感謝するとともに、地域のインフラに関わることを光栄に感じております。

本工事は、非常に交通量の多い橋梁の改修工事であり、外ケーブルと補強鋼材による桁補強と添架歩道の下地鋼材を取り付ける工事でした。施工に際しては、まずは安全に、そして地域や橋を通行する方々の負担にならないように心がけ無事完成することができました。

この表彰が今回限りとならない様により一層、安全・品質の向上に努めたいと思います。



代表取締役
久岡 征司



主任技術者
廣瀬 和人

令和5年度 優良工事表彰 〔県土整備部長賞（ICT活用工事部門）〕

執行機関 南部総合県民局県土整備部<美波>

工事名 R3波土 芥附海部線 海・櫛川 道路改良工事（3）（担い手確保型）

受注者 南国石産株式会社

路線名等 一般県道 芥附海部線

工事箇所 海部郡海陽町櫛川

契約額 122,645,600円

工期 自 令和4年3月15日

至 令和5年3月9日

完成年月日 令和5年3月9日

工事成績 82点

代表者 代表取締役 木本 憲幸

現場代理人 戎井 政貴

監理技術者 戎谷 光弘

工事概要

施工延長 L=56.7m

盛土 V=11,030m³

場所打流路 L=35m

地下排水 L=147m

表彰理由

当工事は、津波発生時における一般国道55号の迂回ルートとなる県道を整備するもので、現道が存在しない山間部において、急峻な溪流部に高盛土や流路工を整備する工事である。

施工にあたっては、ICT技術を活用した3次元起工測量と3次元出来形管理を行い、良質かつ効率的な施工を行っている。

完成した盛土法面や法肩の通りは良く、植生もムラなく生育するとともに、流路工の仕上げは丁寧であり、全体的な美観は良好であった。

ブーム格納忘れ防止装置付きクレーン装置付きトラックを資機材運搬に使用するなど、公衆災害対策も行われている。

完成写真



受賞コメント

この度、県土整備部長表彰を賜り誠にありがとうございます。また本工事の施工にあたり、ご指導・ご協力頂きました関係各位の皆様には心より感謝と御礼申し上げます。

本工事は道路改良工事での流路工及び盛土を併用しての施工であり、かつ弊社においては初めてとなるICT活用工事でありました。施工の進捗とともに下部の盛土及び構造物の変異がICTにより手元で確認しながら施工を完了することができました。

今回の受賞を励みとし、今後も品質及び技術の向上に努力してまいります。



代表取締役
木本 憲幸



監理技術者
戎谷 光弘

令和5年度 優良工事表彰 〔県土整備部長賞（難工事部門）〕

執行機関 西部総合県民局県土整備部<三好>

工事名 R3三土 西浦地すべり 三・井川西浦 山腹水路工事（4）（難工事評価型）

受注者 株式会社佐々木工業

路線名等 西浦地すべり防止区域

工事箇所 三好市井川町西浦

契約額 40,690,100円

工期 自 令和3年12月22日

至 令和5年3月16日

完成年月日 令和5年2月20日

工事成績 80点

代表者 代表取締役 佐々木 聡

現場代理人 大西 貞夫

主任技術者 佐々木 享子

工事概要

施工延長 L=149.7m

水路工 L=145.4m

落差工 1基

集水柵 2基

表彰理由

当工事は、地すべり防止区域内の溪流において、コルゲートフリユームによる水路や落差工、集水柵などを整備する工事である。

工事箇所は、急峻な溪流であるため、工事用道路は設置することができず、ケーブルクレーンによる資機材の搬出入となる作業効率の悪い難工事の現場であったが、コルゲートフリユームと落差工や集水柵などとの接合も良く、石積みによる地山への取付も丁寧に施工されていた。

また、目視では確認できない箇所の点検を、ドローンを使用して行っている。

標準断面図

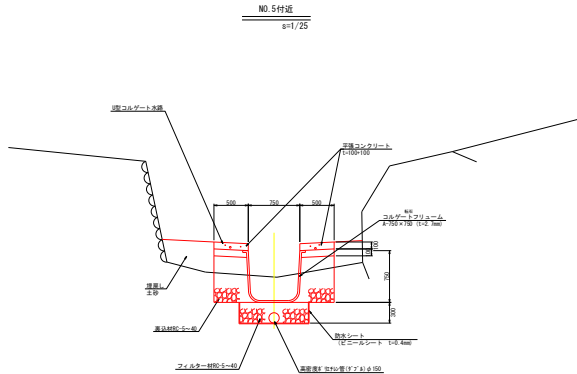

完成写真



受賞コメント

この度は、栄えある優良工事県土整備部長賞を賜り、誠にありがとうございます。これもひとえに、関係各位のご指導の賜物と深く感謝致すと共に、地域の皆様のご理解、ご協力あつての事と思っております。

当該工事は難工事であり縦断勾配がきつく、転石も多く点在しており、施工は非常に困難を極めるものでありましたが、現場対応も迅速かつ協議がスムーズに進むよう配慮していただき、無事に工事を終えることが出来ました。

今後も社員一同安全、品質の高い施工を目指し努力してまいります。



代表取締役
佐々木 聡



主任技術者
佐々木 享子