

令和8年度

仕 様 書

件名：徳島県本庁舎監視カメラ等改良業務

徳島県企画総務部管財課

徳島県本庁舎監視カメラ等改良業務

特記仕様書

I 業務概要

1 委託業務名

徳島県本庁舎監視カメラ等改良業務

2 委託業務箇所

徳島市万代町1丁目

3 履行期間

令和8年5月22日から令和8年12月28日まで

4 委託業務概要

本業務は、本庁舎に設置されている監視・防犯カメラ及び映像記録機器（レコーダー）にカメラ及び映像記録機器（レコーダー）等を追加し、一部のカメラの取替を行い管理運用の向上を図ることである。

II 共通仕様

1 一般共通事項

(1) 適用範囲

すべての契約図書は、相互に補完するものとする。ただし、契約図書間に相違がある場合の優先順位は、①契約書、②仕様書とする。

(2) 受注者の負担の範囲

次に示す物品等は、受注者の負担とする。

- ・作業に必要な工具、計測機器等の機材
- ・作業に必要な軽微な消耗品、材料（別に定める材料は除く。）

2 建物内施設等の利用

(1) 施設内に設けている駐車場の利用は次による。

来庁者駐車場の運用時間内（閉庁日の8:30から18:00）は、同駐車場を利用できる。その他の時間帯については、県担当者の指示する駐車場を利用できる。

(2) 業務の実施に必要な電力、水道については、無償で利用できる。

3 業務関係図書

(1) 本業務の着手までに、次の書類を作成し、県担当者へ提出する。

・業務工程表（様式1） ・業務責任者選任通知書（様式2）

(2) 業務の実施に際し、次の関係資料は、貸与又は閲覧することができる。

・竣工図 ・施工図

4 業務現場管理

(1) 次の各号に留意し、業務を履行すること。

- ・県の庁舎としての特殊性を十分認識し、言動に注意するとともに節度ある態度で業務を行う。
- ・常に盗難、事故等が発生しないよう十分注意するとともに、職員の執務室及び来庁者に支障をきたさないよう配慮し、職務上知り得た秘密は他人に漏らしてはならない。
- ・業務対象設備以外の箇所であっても、既存部分の損傷箇所を発見した場合は、速やかに県担当者に報告する。
- ・本業務の実施に際し、原則として火気等の危険物は使用しない。火気等を使用する場合は、予め県担当者の承諾を得るものとし、その取扱に際しては十分注意する。
- ・本施設は、関係法令に基づき原則敷地内禁煙となっており、これに従うこと。
- ・業務に関係のない場所及び室への出入りは禁止する。

(2) 業務責任者の選任

業務の実施に先立ち、業務責任者（受注者と直接的、恒常的な雇用関係にある者）を選任し、県担当者に提出する。なお、責任者を変更した場合も同様とする。

(3) 業務従事者

本業務に従事する者については、業務を遂行する上で必要となる知識及び技術を有する者とする。

5 業務条件

本業務の実施日時は、県担当者が特に指定する日を除き、原則として受注者の通常勤務日における勤務時間内に実施するものとする。ただし、業務対象設備に不時の障害が発生した場合は、県担当者の指示により速やかに対応する。

6 安全衛生管理

業務従事者の労働安全衛生に関する労務管理については、受注者（現場においては業務責任者）が責任者となり、関係法令に従って行う。

7 業務に伴う廃棄物の処理等

業務の実施に伴い発生した廃棄物の処理とその必要経費は、受注者において負担する。処分については、関係法令等を遵守し、適正に処分すること。

8 作業用仮設物・持込資機材等

(1) 業務の実施に必要な足場、仮囲い等は、受注者の負担とし、労働安全衛生法、建築基準法、建設工事公衆災害防止対策要綱その他関係法令に従い、適切な材料及び構造のものとする。

(2) 業務のために持ち込んだ資機材については、原則として毎回持ち帰るものとする。ただし、業務が複数日に渡る場合であって、県担当者の承諾を得た場合には残置することができる。

なお、残置資機材の管理は、受注者の責任において行う。

III 特記仕様

1 業務内容

既存カメラ位置及び増設・更新カメラ機器については、別添「監視カメラ系統図ほか」を参照すること。

(1) 既存機器類

【既存カメラ情報】

No	設置場所	メーカー名	型 式	備 考
1	正面玄関	SOK	SCD868	※更新
2	北玄関	SOK	SCD868	※更新
3	南通用口	TAKEX	VCC-IR960AH	
4	議会ホール	TAKEX	VHC-IR960AH	
5	情報コーナー	JVC	TK-S8201	
6	図書コーナー	TAKEX	VCC-IR960AH	
7	東ゲート	TAKEX	VHC-IR960AH	
8	車路	TAKEX	VHC-IR960AH	
9	西駐輪場	TAKEX	VHC-IR960AH	
10	衛視室	TAKEX	VCC-IR960AH	

※全てワンケーブルタイプ

【その他機器】

設置場所は、庁舎1階衛視室

- ・AHDカメラ電源 (VPS-618HA) 1台
- ・AHD用レコーダー (AHD16R-A) 1台

- ・HD用レコーダー (HDVR-1604A) 1台
- ・アナログカメラ電源ユニット (VPS-514/TK-U1006/CSF-101) 3台
- ・LCDモニター24型 2台

(2) 追加・更新カメラ仕様等

【カメラ仕様】

- ・ワンケーブル型
- ・画素数は、500万画素以上
- ・解像度は、フルHD以上
- ・映像出力は、AHDタイプ
- ・装着レンズは、デイトライト型
- ・通信方式は、同軸多重制御方式
- ・屋外屋内兼用型

【追加する場所】

(屋外 9台)

- ・来庁者駐車場南側ゲート
- ・西駐輪場 (東側ゲート用)
- ・北玄関東側壁面
- ・北玄関西側壁面
- ・南通用口東側壁面
- ・南通用口西側壁面
- ・東側駐輪場
- ・プロムナード西側

(屋内 1台)

- ・県民ホール (カプセル型)

【更新するカメラ】

(屋内 2台) 既存カメラの正面玄関及び北玄関のカメラ 2台

(3) 追加するカメラ電源仕様等

- ・映像信号入力は、AHD/CVBS、8入力 (BNCコネクタ)
- ・映像信号出力は、AHD/CVBS、8出力 (BNCコネクタ)
- ・動作表示灯は、カメラと接続確立時及び電源供給時にランプ点灯
- ・カメラ駆動距離は、同軸5C-FBで、最大450m
- ・通信機能は、同軸重量制御方式
- ・設置台数は、1台

(4) 追加するレコーダー仕様等

- ・AHD用レコーダーで、ハードディスク容量は、8TB
- ・映像圧縮方式は、H.265、H.264
- ・記録画質は、5段階上
- ・バックアップ可能
- ・日時、カレンダー検索付
- ・映像入力は、AHDカメラ/アナログカメラ自動認識可能で、16ch (BNCコネクタ)
- ・モニター出力は、HDMIコネクタ付
- ・同軸重量制御付

(5) 追加する LCD モニター等

- ・パネルは 23.8 型以上の TFT 液晶タイプで、ワイド型
- ・最大表示画素数は、1920×1080
- ・最大リフレッシュレート (FPS) は、30 以上
- ・映像入力端子は、HDMI タイプで、1 箇所以上
- ・モニターフレームは黒色
- ・壁等に取付け可能
- ・壁等に取付ける金具は、LCW-03 (参考)
- ・設置する台数は、2 台

(6) 配線等

- ・カメラーカメラ電源間及びカメラ電源ーレコーダー間の配線は同軸 (5C-FB)
- ・レコーダーーモニター間の配線は HDMI (10m タイプ) 2 本

【注記】配線を敷設する場合は、庁舎既存の電線配管又は転がしとする。

ただし、配線の敷設が困難な場合は、県担当者と協議の上、新たな配線ルートを設置する。なお、内容によっては、発注者負担とする。

2 機器の設定等

業務において設置及び更新した機器の調整については、県担当者の次に掲げる意見を取り入れて行うこと。

- (1) カメラの向き及び撮影距離
- (2) 録画保存期間は、3 か月
- (3) その他、映像及び保存に関する設定

3 業務の報告

業務完了後、業務完了報告書 (様式 3) を作成し、作業実施状況の写真 (作業前、作業後等) 及び機器取扱説明書を各 1 部添えて、県担当者に提出する。

4 その他

カメラを設置する上で、本仕様書に記載するカメラ以外を設置する場合は、県担当者と協議の上、設置すること。

業務責任者選任（変更）通知書

令和 年 月 日

徳島県知事 殿

住 所

氏 名
(法人名及び代表者名)

次のとおり業務責任者を選任（変更）しましたので通知します。

1 業務概要

業 務 名	徳島県本庁舎監視カメラ等改良業務		
業 務 箇 所	徳島市万代町 1 丁目	契 約 年 月 日	令和8年5月21日
履 行 期 間	着手 令和8年5月22日	完了 令和8年12月27日	

2 業務責任者

氏 名		実務経験年数	年
		取 得 資 格	

(注意)

- 業務責任者は、受注者との雇用関係を証明する書類（健康保険証等）の写し等を提示すること。
- 記載内容に変更がある場合は、直ちに変更通知書を提出すること。

【発注者用確認欄】	チェック欄
業務責任者の受注者との雇用関係については、提示された書類により確認がなされました。	<input type="checkbox"/>

徳島県知事 殿

受注者 住 所
商号又は名称
代 表 者 名

委託業務（一部）完了報告書

令和8年度分の委託業務が完了しましたので、次のとおりご報告いたします。

1. 業務概要

委託業務名	徳島県本庁舎監視カメラ等改良業務
委託業務箇所	徳島市万代町1丁目

2. 業務内容・報告

項 目	記 事
令和8年度分	別紙のとおり実施しました。
特記事項	

3. 業務完了年月日

令和 年 月 日

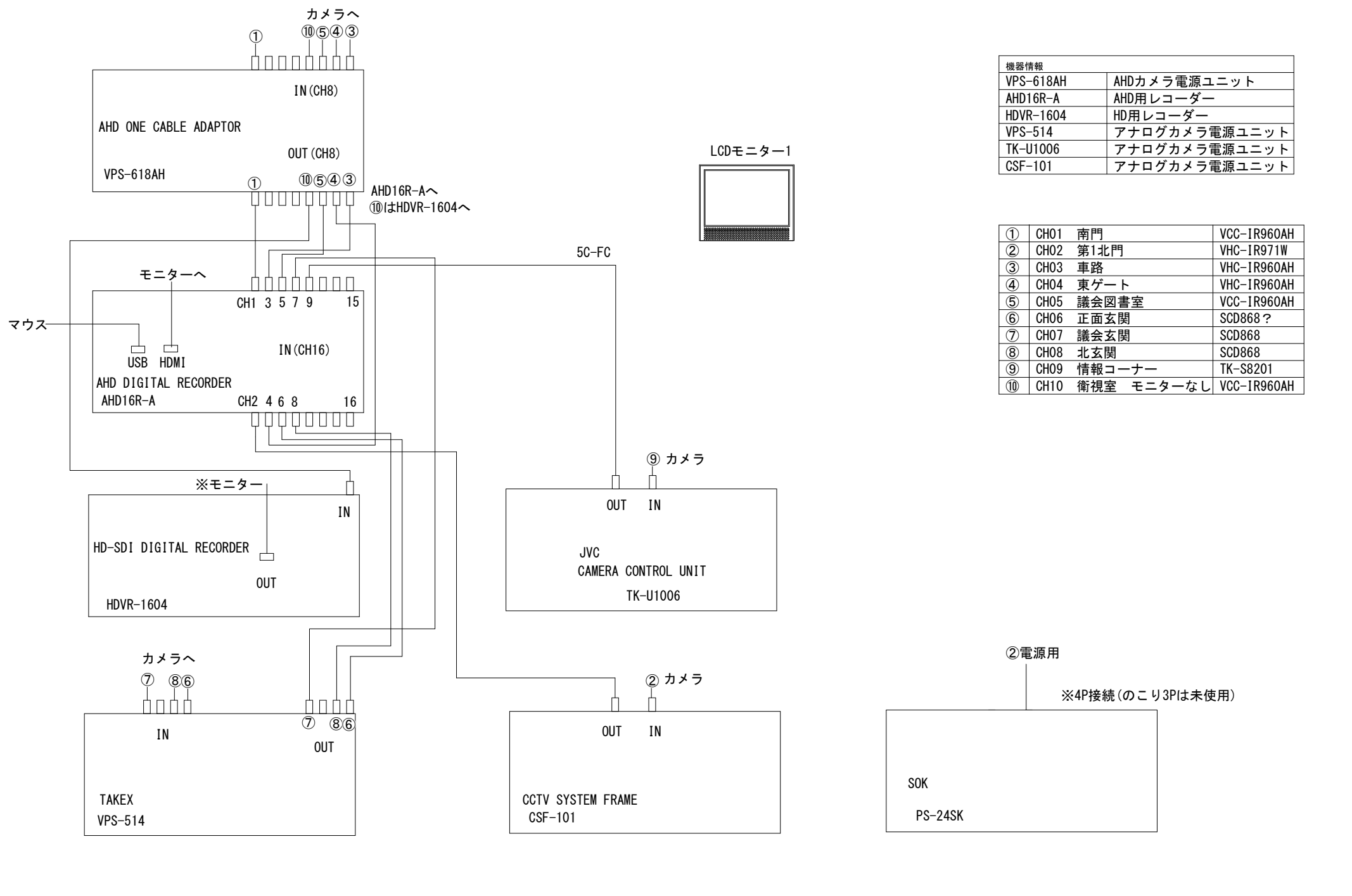

機器情報	
VPS-618AH	AHDカメラ電源ユニット
AHD16R-A	AHD用レコーダー
HDVR-1604	HD用レコーダー
VPS-514	アナログカメラ電源ユニット
TK-U1006	アナログカメラ電源ユニット
CSF-101	アナログカメラ電源ユニット

①	CH01	南門	VCC-IR960AH
②	CH02	第1北門	VHC-IR971W
③	CH03	車路	VHC-IR960AH
④	CH04	東ゲート	VHC-IR960AH
⑤	CH05	議会図書室	VCC-IR960AH
⑥	CH06	正面玄関	SCD868 ?
⑦	CH07	議会玄関	SCD868
⑧	CH08	北玄関	SCD868
⑨	CH09	情報コーナー	TK-S8201
⑩	CH10	監視室 モニターなし	VCC-IR960AH

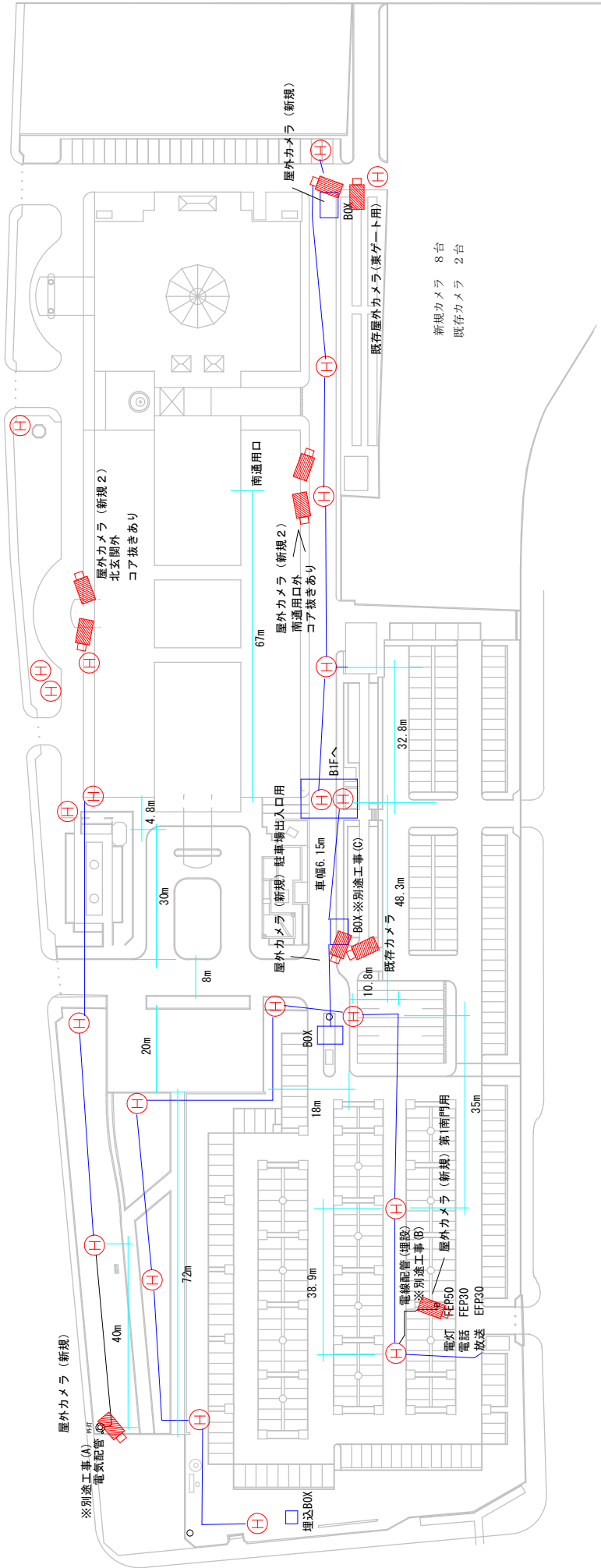

新規カメラ 8台
 既存カメラ 2台

